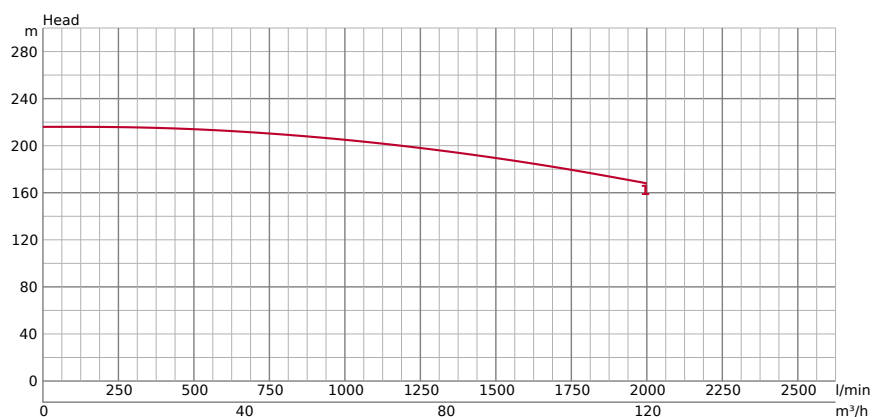

**LH4110W**

**INFORMATIONS TECHNIQUES**

GENERAL			POMPAGE DE FLUIDE		
ø diamètre de refoulement mm	100		Type de fluide	Drainage	
Diamètre de connexion	Bride JIS 20K		Température	0 - 40°C	
			Granulométrie max (mm)	8	
			% max. de matière sèche	3-5	
			Valeur maximale du pH	5-9	
			Capacité max. l/min	2000	
			Hauteur manométrique max. m	216	

INFORMATIONS TECHNIQUES | Pompe, Moteur, Autres on the next page →

POMPE	COMPOSANTS		MATÉRIEL	
	<b>Turbine</b>	Roue à aubes fermée	<b>Turbine</b>	Fonte au chrome
	<b>Roulements</b>	Roulements à billes blindés	<b>Enveloppe</b>	Fonte grise EN-GJL-200
	<b>Garniture mécanique</b>	Joint mécanique double dans bain d'huile	<b>Plaque d'aspiration</b>	Fonte au chrome
		<b>Corps de pompe</b>	Acier structuré	
		<b>Garniture mécanique</b>	carbure de silicium	

MOTEUR			MATÉRIEL	
	<b>Puissance du moteur kW</b>	110,0	<b>Cadre</b>	Fonte grise EN-GJL-200
	<b>Méthode de démarrage</b>	étoile/triangle	<b>Arbre</b>	Acier inoxydable EN-X30Cr13
	<b>Convient pour VFD</b>	Oui	<b>Câble</b>	NSSHÖU(3C*35mm <sup>2</sup> , 3*16mm <sup>2</sup> /3E,3*2, 5ST);NSSHÖU (3C*35mm <sup>2</sup> , 3*16mm <sup>2</sup> /3E)
	<b>Convient pour démarreur progressif</b>	Oui	<b>Longueur du câble</b>	20 m
	<b>Type, pôles</b>	Moteur à induction, 2 pôles, IP68		
	<b>Isolation</b>	Classe d'isolation F		
	<b>Phase / Tension</b>	3-phase / 400V / 50Hz		
	<b>tr/min</b>	2965		
	<b>Protection moteur</b>	Protecteur miniature		
	<b>Intensité nominale</b>	209		
	<b>Changement de tension 400V --&gt; 230V</b>	Rembobinage		
	<b>Changement de tension 400V --&gt; 690V</b>	Connexion externe (étoile)		

AUTRES		
	<b>Poids à sec en kg</b>	1270
<b>Résistance à la pression</b>	max. 50 m	

## DIMENSIONS

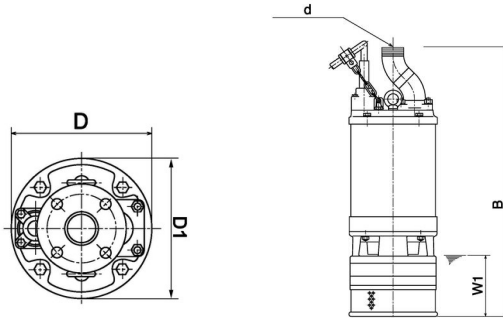

**DIMENSIONS - EN MM**

<b>B</b>	1825	<b>d</b>	100	<b>W1</b>	380
<b>D</b>	616	<b>D1</b>	592		

## COURBE DE PERFORMANCE

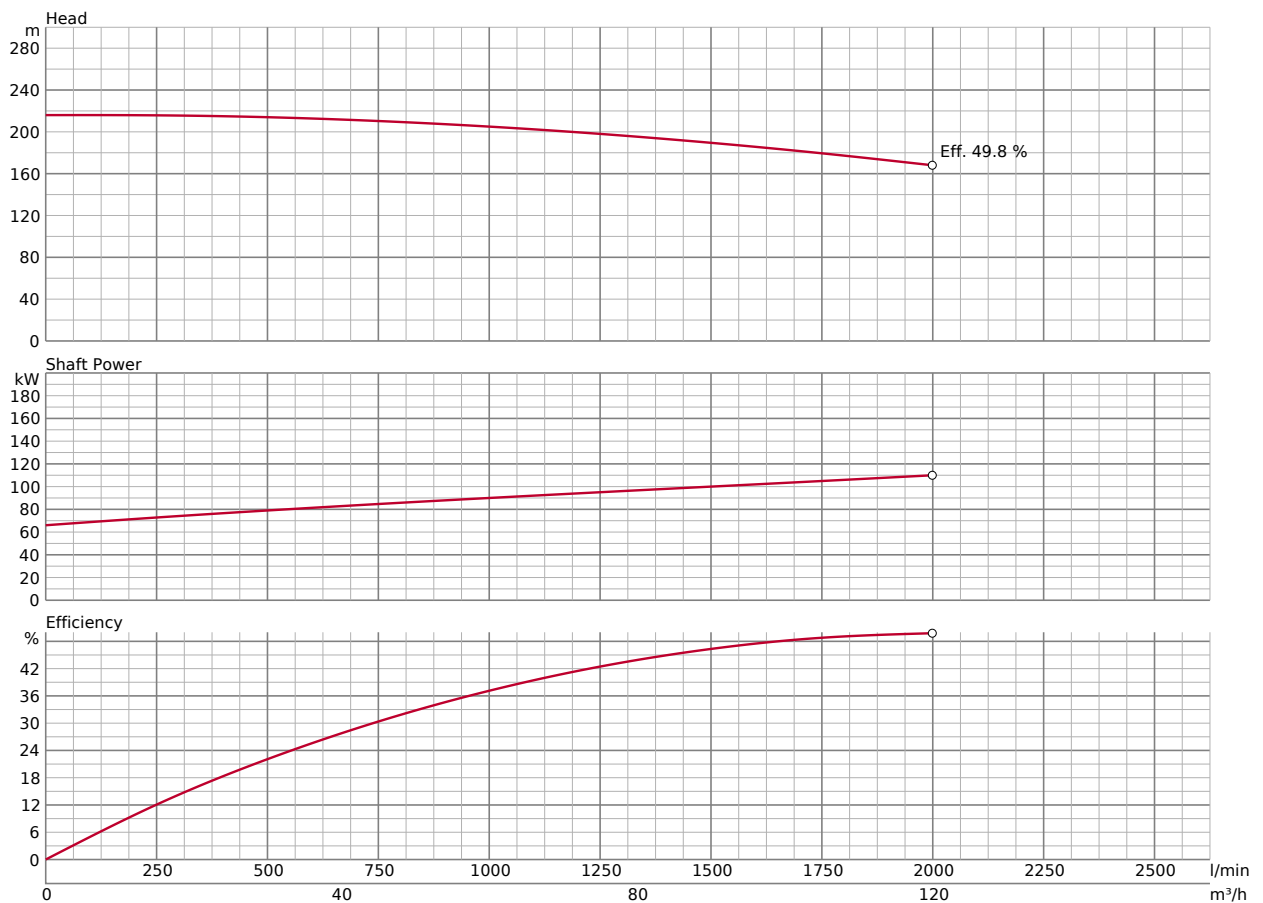

En cas d'utilisation abrasive et corrosive, certains composants subiront naturellement une usure plus importante. À ce sujet, veuillez consulter notre site web :

## ACCESSOIRES

### ADAPTATEURS DE BRIDE **048-TEG-03**

Adaptateur à bride JIS/DIN

#### CARACTÉRISTIQUES

No. Of bolt holes	8
-------------------	---

Adaptateur de bride pour 4" JIS 20K - 4" DIN PN25

